

施工業者様用

〈施工説明書〉

株式会社 ウッドワン

〒738-0023
広島県廿日市市下平良1-12-1

[商品相談窓口]

☎ 0120-813-331

[受付時間] 平日8:30~17:00
[休日] 土日・祝日・GW・年末年始・夏期休暇

GOUTK1~5(B)

アウトセット引き戸専用枠材

ピノアース ドレタス

このたびはウッドワンの商品をご採用いただき、誠にありがとうございます。
施工前にこの施工説明書をよくお読みいただき、安全に正しく施工されるようお願い致します。
製品を安全に正しくお使いいただき、お客様や他の人々への危害・財産への損害を未然に防止するために、「安全上のご注意」をよくお読みください。いずれも安全に関する重要な内容ですので、必ずお守りいただき、内容をよく理解して正しくお使いください。

安全上のご注意 安全に正しくお使いいただくために必ずお守りください

<p>! 注意</p> <p>禁止</p>	<p>施工に際して以下の注意が守られない場合、施工に従事される方の傷害並びに住まわれる方の傷害または財産上の損害が生じるおそれがあります。確実にお守りください。</p> <ul style="list-style-type: none"> ・屋内専用。 屋外や浴室に使用すると、湿気、雨濡れ、強い太陽光などにより腐れ、割れなどの劣化が進む原因となります。 ・上吊レールの固定はインパクトドライバーを使用しない。 上吊レールの固定に際し、インパクトドライバーを使用すると下地材に割れが発生したり、ビスが空回りしてレールや扉が落下する危険があります。 ・ビスはビス穴に取り付ける。 ビス穴加工以外の位置にビスを取り付けると、枠材に割れが発生し、扉の脱落の原因となり危険です。 ・吊車・レール等は消耗製部品。 引戸用吊車およびレール間に、異物が付着した状態での開閉は避けください。長期間のご使用にあたり、開閉がしづらくなった場合には、交換(有償)をお勧めします。
<p>!</p> <p>必ずおこなう</p>	<ul style="list-style-type: none"> ・開梱後は換気を行う。 本製品はホルムアルデヒド・VOC(揮発性有機化合物)対策品です。ただし、新築・リフォーム直後や夏場など高温の環境下ではホルムアルデヒド・VOCが室内に滞留しやすく、健康被害につながるおそれがありますので、施工中、使用中は適宜換気を行うようにしてください。 ・ほこりやゴミが付着しないようにする。 レール、吊車にほこりやゴミなどが付着すると、引き込み速度の低下や閉じきらないことがありますので吊車にほこりやゴミが付着しないよう配慮ください。 ・レールの水平を確認する。 レールの傾きにより、引き込み速度の低下や閉じきらないことがありますので、レールが水平になるよう施工してください。 留意点:不陸は1mあたり3mm以下をお願いします。 ・同梱の金具を使用する。 本製品の取り付け、施工には必ず同梱の金具類を使用してください。
<p>お願い</p>	<ul style="list-style-type: none"> ・施工完了までは、立て掛けたりすると反りの発生原因となりますので、水平になるように保管してください。 ・照明灯・ストーブなどを近づけると熱により変色しますので、開梱後施工完了まで1メートル以上離してください。

梱包内訳

梱包を開いたら枠材本体および下表の付属品に不足および問題がないかどうかを確認してください。

■ 梱包内訳表

枠本体セット		金具セット				
部材名	レール	レール 取り付け ビス	振れ止め 金具	振れ止め 金具用 ビス	床取り付け ストッパー	床取り付け ストッパー用 ビス
上レール寸法		φ3.8×45mm		φ3.5×16mm		φ4×25mm
入数	1,789mm(DW=900)	1本	8本	1個	2本	2個
	1,609mm(DW=810)					
	1,415mm(DW=710)					
	1,289mm(DW=650)					
	1,155mm(DW=583)					
備考 (部材品番等)		ホワイト: ZYOUT4-W ブラック: ZYOUT4-B	ZYTSG21	ZYTRO4		

取り付け済金具一覧				
部材名	吊り車 (ビス:φ4×18mm2本)	クローザー 本体	トリガーセット (板ナット、ビス:φ4×7.5mm2本セット)	エンドキャップ (左右セット)
上レール寸法				
入数	1,789mm(DW=900)	1個	1本	1セット
	1,609mm(DW=810)			
	1,415mm(DW=710)			
	1,289mm(DW=650)			
	1,155mm(DW=583)			
備考 (部材品番等)	ZYTF21	ZYTSCW21	ZYGTG21	ホワイト ZYOUT1-W ブラック ZYOUT1-B

レールイメージ詳細図

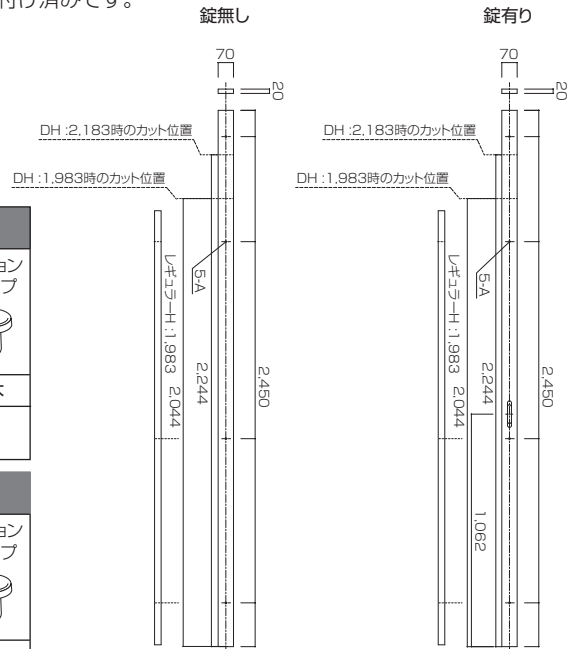
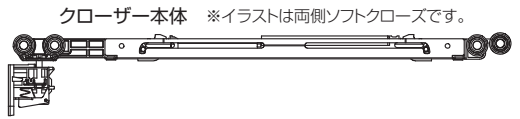
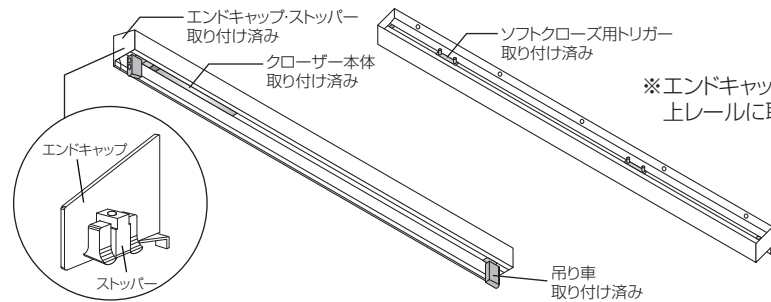

見切り材セット		
部材名	見切り材 (縦用)	見切り材 (横用)
入数	2本	1本
ドレタス	長さ 2,450mm	長さ 900mm
ピノアース	長さ 2,050mm	長さ 900mm

縦枠(ドレタス)	同梱品	
1本	躯体接合 ビス 47mm φ3.8mm	クッション キャップ
2,450×70×20	ZYBF04-□	
縦枠(ピノアース)	同梱品	
1本	躯体接合 ビス 47mm φ3.8mm	クッション キャップ
2,047×70×20	ZYBB43-□	

壁付けレール ビス穴詳細図													
上レール寸法 1,155mm / 1,289mm / 1,415mm / 1,609mm / 1,789mm													
<p>断面図</p> <p>断面図</p> <p>φ4.5 ストッパー用穴</p> <p>φ4.5 トリガー取付穴</p> <p>φ4.5 トリガー取付穴</p> <p>φ4.5 ストッパー用穴</p>	<table border="1"> <thead> <tr> <th>上レール寸法</th> <th>レール取付用穴</th> </tr> </thead> <tbody> <tr> <td>1,789mm</td> <td>上部6個+下部2個</td> </tr> <tr> <td>1,609mm</td> <td>上部6個+下部2個</td> </tr> <tr> <td>1,415mm</td> <td>上部6個+下部2個</td> </tr> <tr> <td>1,289mm</td> <td>上部5個+下部2個</td> </tr> <tr> <td>1,155mm</td> <td>上部5個+下部2個</td> </tr> </tbody> </table>	上レール寸法	レール取付用穴	1,789mm	上部6個+下部2個	1,609mm	上部6個+下部2個	1,415mm	上部6個+下部2個	1,289mm	上部5個+下部2個	1,155mm	上部5個+下部2個
上レール寸法	レール取付用穴												
1,789mm	上部6個+下部2個												
1,609mm	上部6個+下部2個												
1,415mm	上部6個+下部2個												
1,289mm	上部5個+下部2個												
1,155mm	上部5個+下部2個												
製品寸法	1,789 1,609 1,415 1,289 1,155												
X寸法	573 483 386 323 256												

納まり図 ※ピノアースにDH=2,183mmはありません。※ピノアースにDW=650mmはありません。

両袖・竖枠なし

戸先詳細図

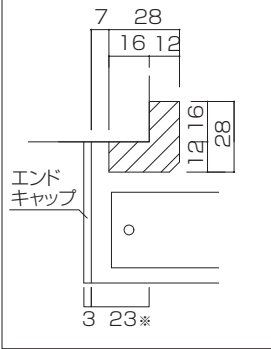

※レールの端を壁から23mmの位置に取り付ける。

扉を閉じた時

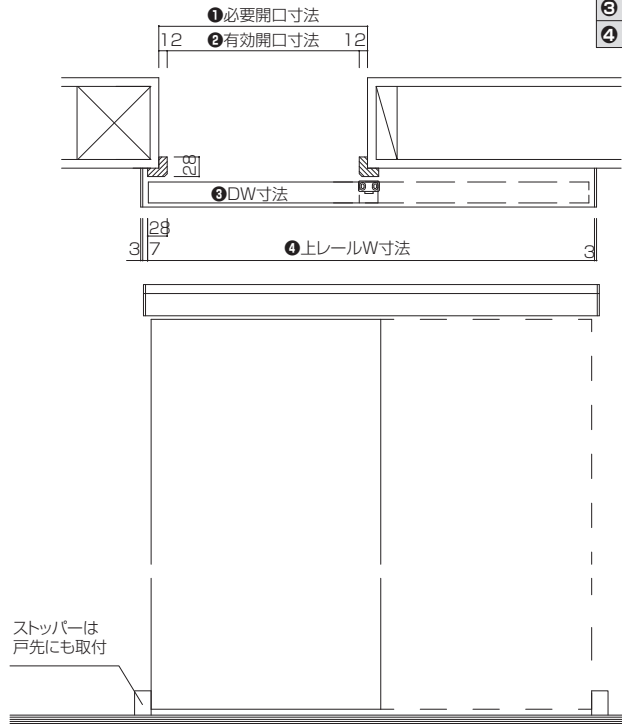
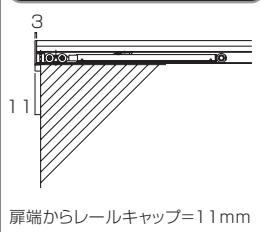

(単位:mm)

① 必要開口寸法	870	780	683	620	553
② 有効開口寸法	846	756	659	596	529
③ DW寸法	900	810	713	650	583
④ 上レールW寸法	1,789	1,609	1,415	1,289	1,155

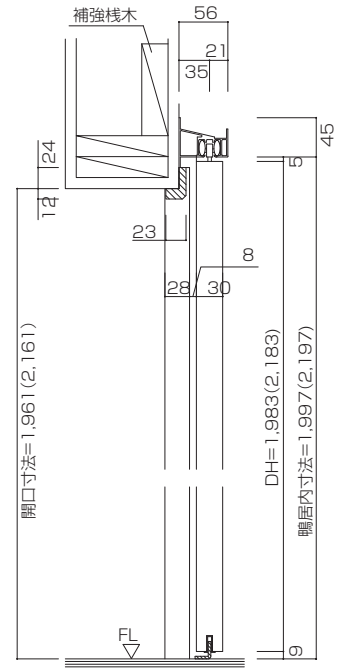

※()内寸法はDH=2,183の場合

両袖・竖枠あり

竖枠詳細図

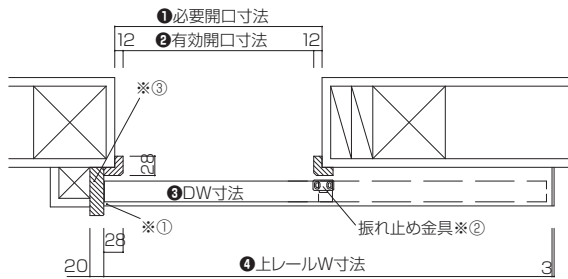
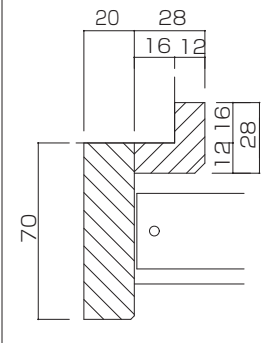

(単位:mm)

① 必要開口寸法	870	780	683	620	553
② 有効開口寸法	846	756	659	596	529
③ DW寸法	900	810	713	650	583
④ 上レールW寸法	1,789	1,609	1,415	1,289	1,155

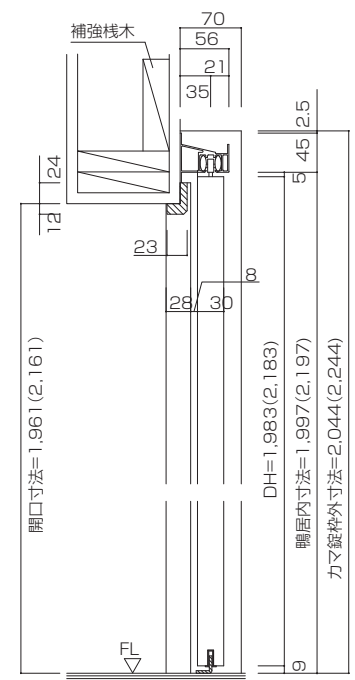

※()内寸法はDH=2,183の場合

施工注意点

「竖枠あり」の場合は、エンドキャップ・ストッパーを外してください。

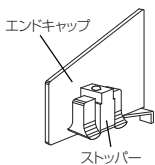

竖枠を取り付ける際の施工注意点

※① 竖枠を取り付ける際は、エンドキャップ・ストッパーを外してください。

※② 振止金具が一部露出します。

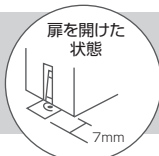

※③ 鍵有りの場合の竖枠は、「枠上」をカットし床上に施工して下さい。「枠下」はカットしないで下さい。

入隅・竖枠なし

戸先詳細図

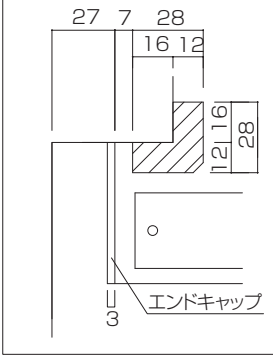

施工注意点

レールと壁は、施工時27mm以上、離してください。

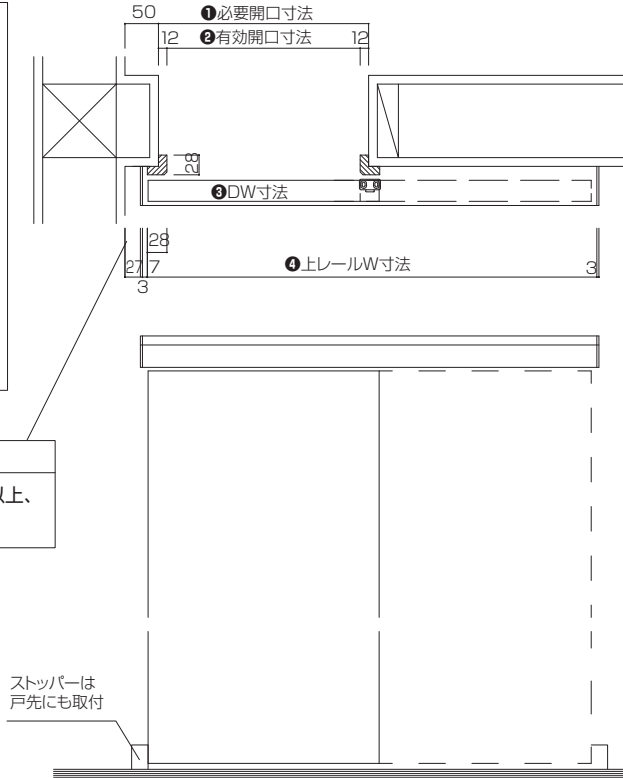

(単位:mm)

① 必要開口寸法	870	780	683	620	553
② 有効開口寸法	846	756	659	596	529
③ DW寸法	900	810	713	650	583
④ 上レールW寸法	1,789	1,609	1,415	1,289	1,155

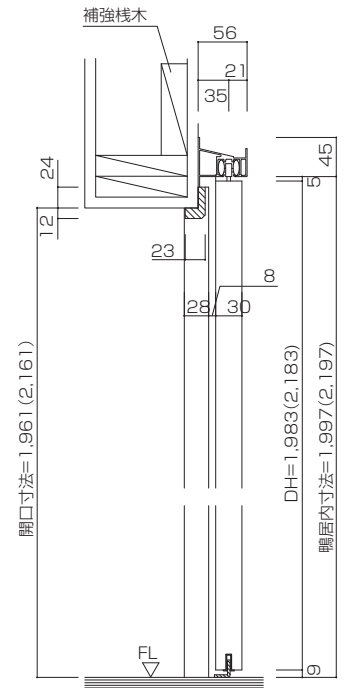

※()内寸法はDH=2,183の場合

入隅・竖枠あり

竖枠詳細図

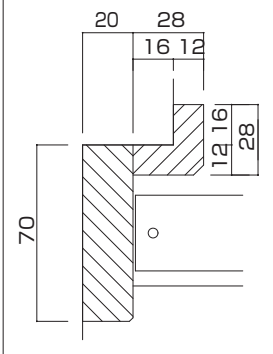

施工注意点

「竖枠あり」の場合は、エンドキャップ・ストッパーを外してください。

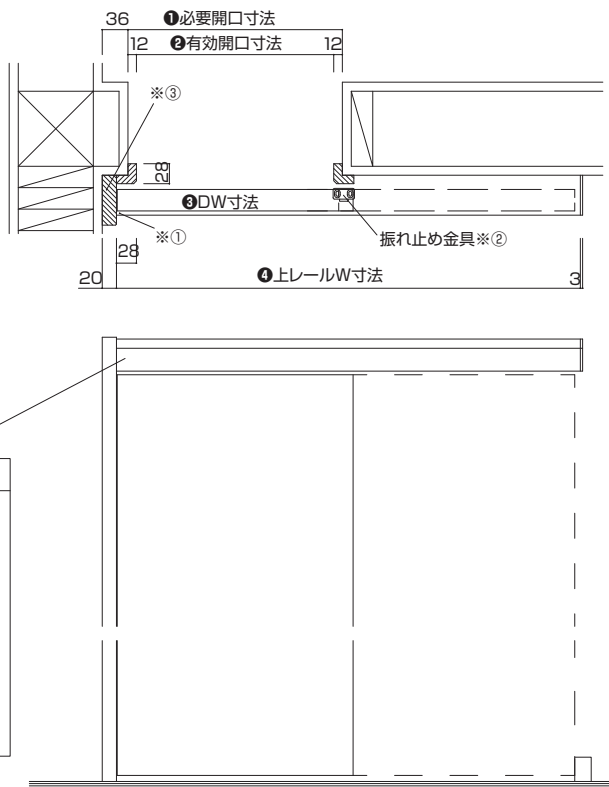
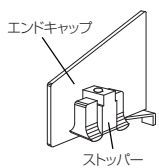

(単位:mm)

① 必要開口寸法	870	780	683	620	553
② 有効開口寸法	846	756	659	596	529
③ DW寸法	900	810	713	650	583
④ 上レールW寸法	1,789	1,609	1,415	1,289	1,155

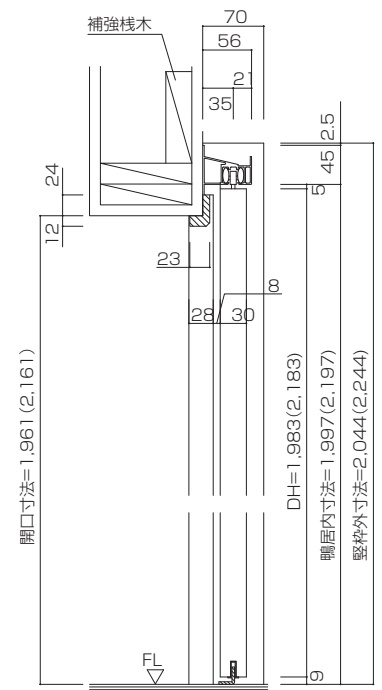

※()内寸法はDH=2,183の場合

竖枠を取り付ける際の施工注意点

※① 竖枠を取り付ける際は、エンドキャップ・ストッパーを外してください。

※② 振止め金具が一部露出します。

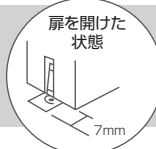

※③ 鍵有りの場合の竖枠は、「枠上」をカットし床上に施工して下さい。「枠下」はカットしないで下さい。

縦枠・レール 納まり図

(単位:mm)

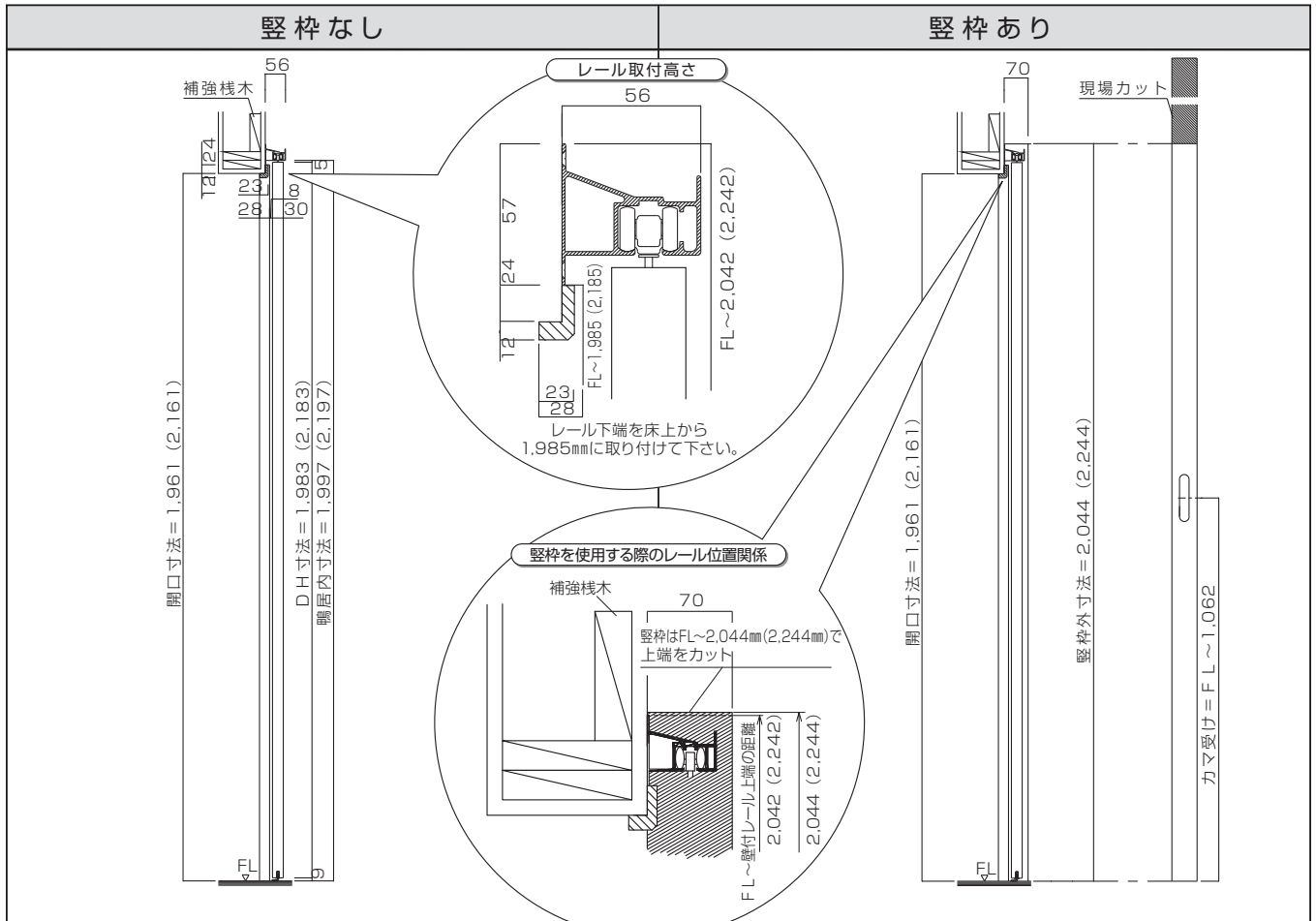

※()内はドレタスシリーズハイドアの場合となります。

後付カム受け取り付け時

通常納まり図

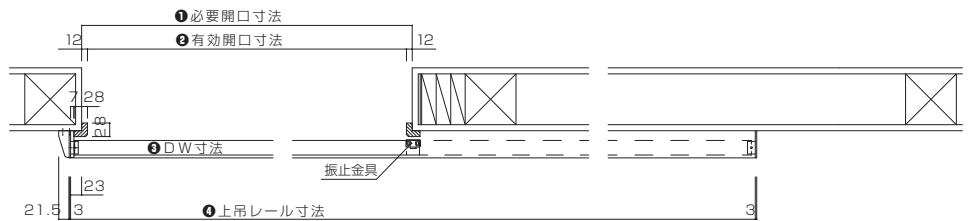
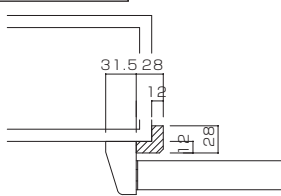

入隅納まり図

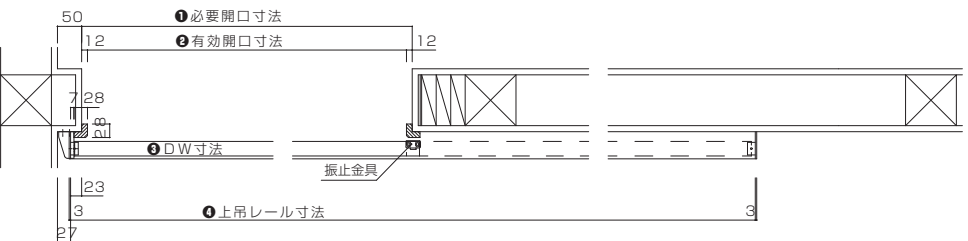
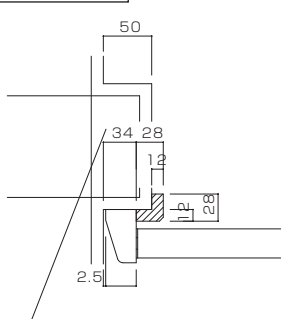

施工注意点
見切りと壁は、施工時34mm以上離してください。(商品寸法:31.5mm)

金具取り付け位置については8ページをご覧ください。

縦枠を取り付ける際の施工注意点

※① 縦枠を取り付ける際は、エンドキャップ・ストッパーを外してください。

※② 振止金具が一部露出します。

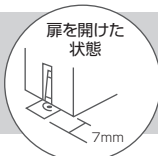

※③ 鍵有りの場合の縦枠は、「枠上」をカットし床上に施工して下さい。「枠下」はカットしないで下さい。

■ 下地の補強

取り付け場所の下地に補強材を入れてください。

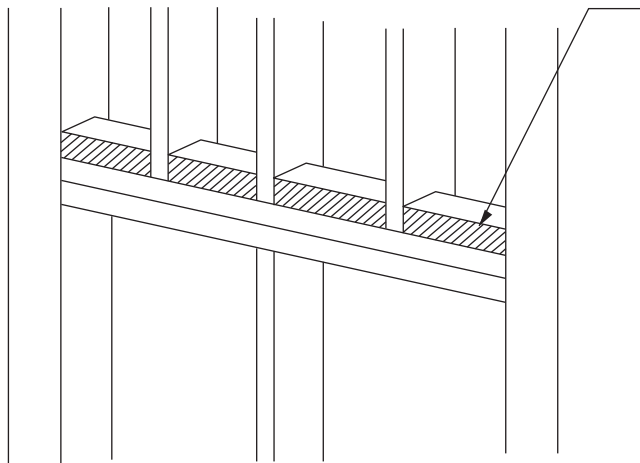

補強材

ビスがしっかり固定するよう補強材を入れてください。

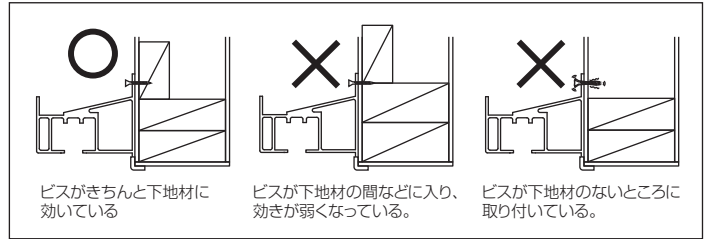

⚠ 注意

扉を吊るため、壁付けレールには大きな荷重がかかります。ビスは確実に下地材に固定するようにしてください。固定が十分でない場合、レール、扉が落下、転倒しケガをするおそれがあります。

■ 開口寸法の確認

取り付け開口のH寸法・W寸法を確認してください。

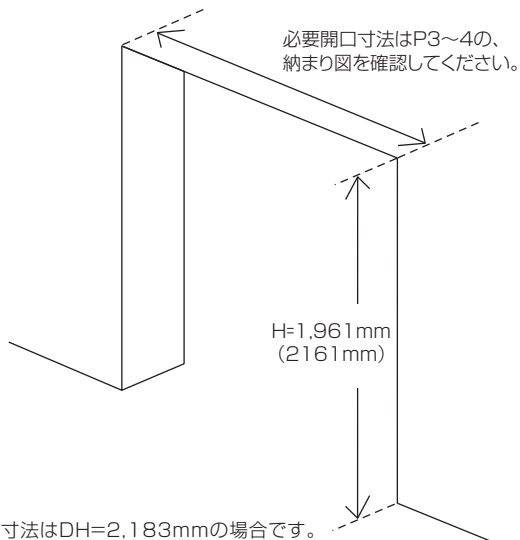

※ () 内寸法はDH=2,183mmの場合です。

⚠ 注意

アウトセット引戸になりますので、壁仕上げ面より寸法を確認してください。

■ 出隅材の取り付け

横用出隅材と、縦用出隅材(カット必要)を取り付けて下さい。

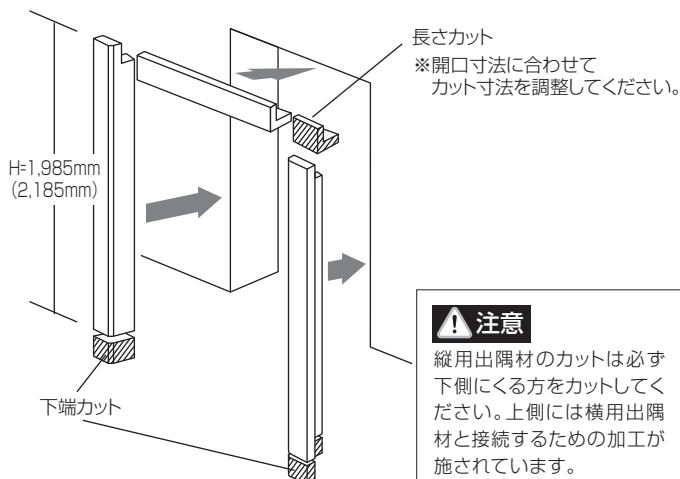

⚠ 注意

縦用出隅材のカットは必ず下側にくる方をカットしてください。上側には横用出隅材と接続するための加工が施されています。

縦枠を取り付ける場合

※詳しくは納まり図をご確認ください。

縦枠側が入隅の場合

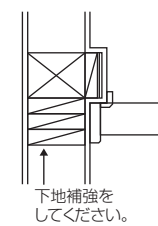

縦枠側に壁がない場合

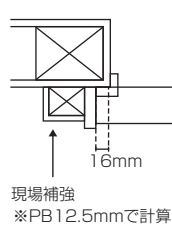

縦枠を使用する場合は納まり図を参考に取り付けてください。

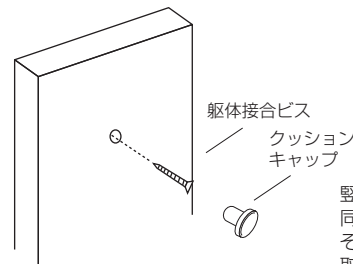

⚠ 注意

縦枠をカットする際は、必ず上側からカットしてください。下側からカットすると、錠受けの位置が合わなくなります。

■上レールの取り付け

上レールを取り付けます。

5ページの「壁付けレール ビス穴詳細図」を参照し、φ4.5レール固定用のビス穴に同梱の取り付けビスで確実に固定させてください。

※ビスを取り付ける前に下穴をあけておいてください。

※右記はエンドキャップを外した場合のイラストになっています。

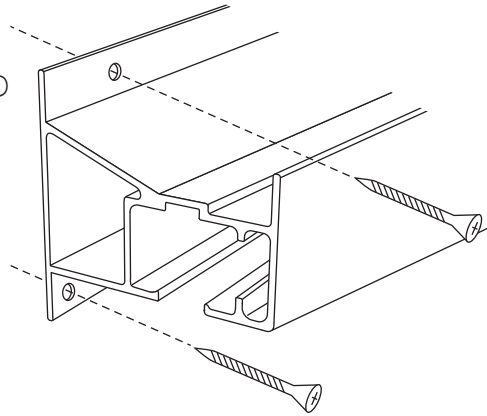

レール詳細図

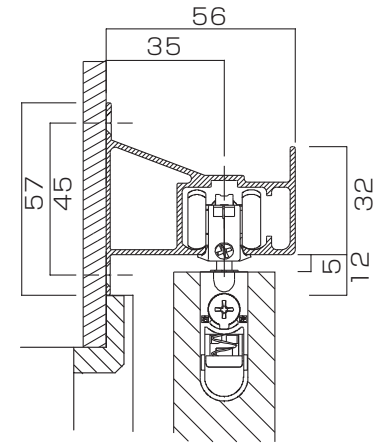

⚠ 注意

- ・レール取り付けビスを打ち込む場所にはビスがきちんと効くように、下地の補強を確実にしておいてください。(6ページ参照)
- ・吊車を挿入した状態でレールをかたむけると、吊車が落下してしまうおそれがありますので、レールを取り付ける際は平行にして取り付けてください。

縦枠とレールが接する場合は、
エンドキャップ・ストッパーを
必ず取り外してください。

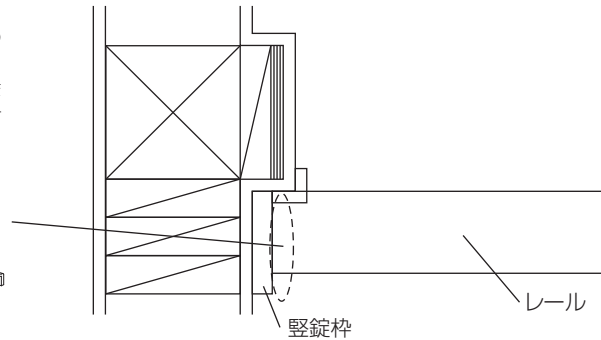
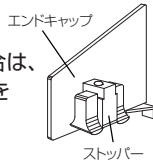

右引きの場合

左引きの場合

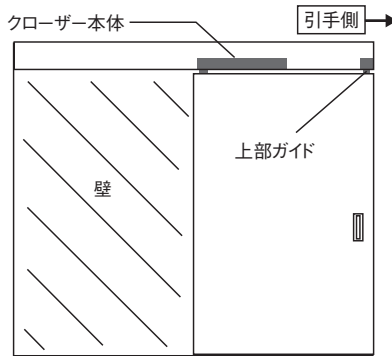
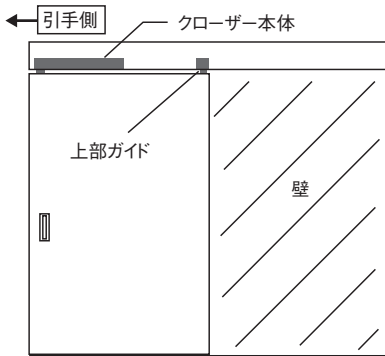

⚠ 注意

右引きと左引きで扉に取り付けるクローザー本体の位置は変わりますが、クローザー本体の向きを入れ替える必要はありません。

■振れ止め金具の取り付け

取り付け寸法を参考に振れ止め金具の取り付け位置を決めてください。本固定する前に一旦仮置きし、吊った扉が問題なく作動することを確認してから、同梱の取り付けビスで本固定させてください。

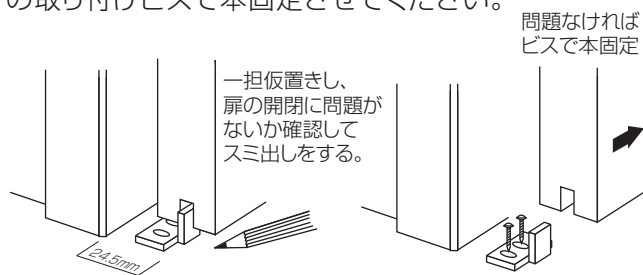

問題なければ
ビスで本固定

下部詳細図

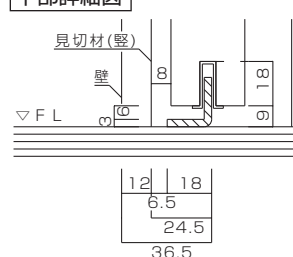

振れ止め金具の
取り付け位置

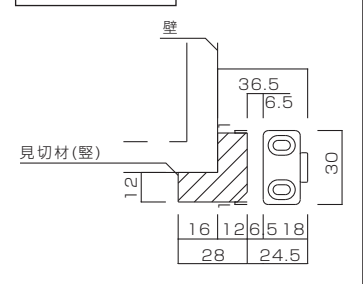

■ 床取り付けストッパーの取り付けについて

戸先側と戸尻側の2カ所の引き戸下に床取り付けストッパーを取り付けます。

取り付ける場所については、納まり図をご確認ください。

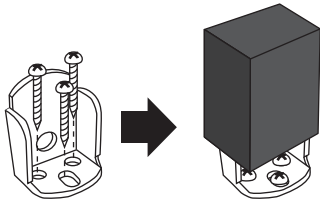

■ 床取り付けストッパーの取り付け位置

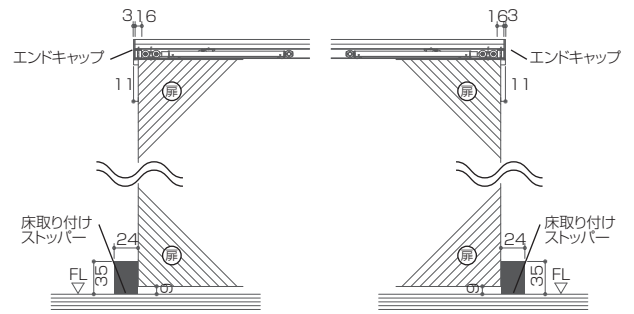

■ 有効開口が標準より狭い場合や引き残しが必要な場合

例) 50mmの引き残しを設ける場

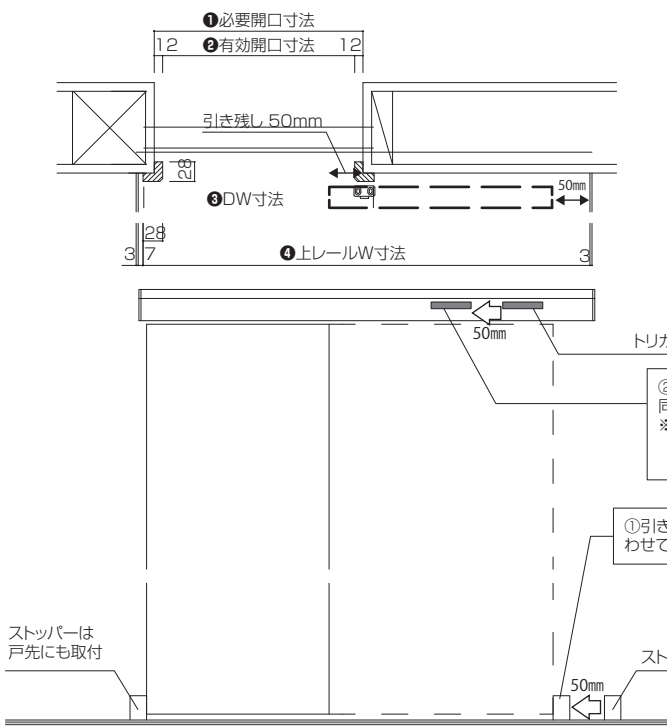

注意

有効開口が標準寸法より狭い場合、または、引き残しが必要な場合は、引き戸を止める位置に合わせて床取り付けストッパーを取り付けて下さい。
またストッパー位置を変更した場合、トリガーも同様に移動させてください。トリガーを移動させない場合、ソフトクローズが作動しなくなることがあります。

②ストッパーを動かした距離と同じ距離トリガーを移動させる。
※固定穴は現場加工になります。
25mmピッチでφ4.5の固定穴をあけて下さい。

①引き戸を止める位置に合わせてストッパーを固定する

■養生

当て傷・擦り傷等がつかないように保護紙等でカバーして養生してください。粘着テープなどは直接商品に貼り付けないようにしてください。

■お手入れのしかた

枠材が汚れている場合は、水で薄めた中性洗剤を含ませた柔らかい布を固くしぼってふき取り、乾いた布で仕上げてください。ベンジン・アルコール・シンナー・塩素系洗剤などの溶剤を使用すると変色・変質しますので、絶対に使用しないでください。

別売品 後付カメラ受けの取り付け位置

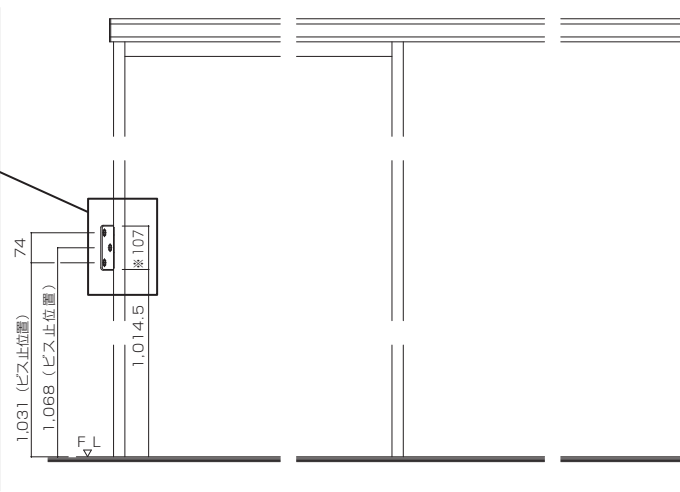
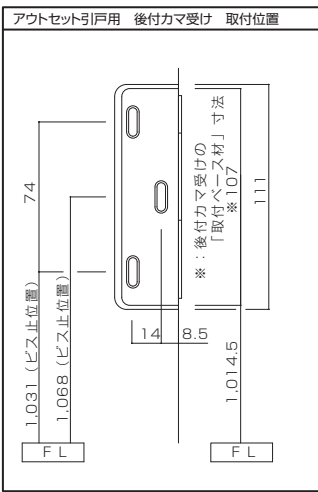

別売品 幕板セットの取り付け(ドレタスシリーズ)

梱包内訳 品番:GOBC01-□

① 前カバー 1本 長さ:1,800mm

※両面テープ貼付済

② サイドカバー 2個

レールの全面部分にレールカバー材をひっかけるようなかたちで取り付けます。

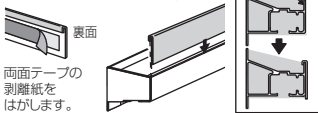

注意

レールの取り付け部分にゴミやホコリがないようにして取り付けてください。

取付図

※前カバーは現場に合わせてカットしてください。

レールW寸法(mm)	1789	1609	1415	1289	1155
カバーカット推奨サイズ(mm)	1788	1608	1414	1288	1154

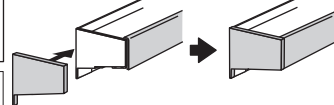

別売品 幕板セットの取り付け(ピノアースシリーズ)

梱包内訳 品番:GONCO1-□

① 前カバー 1本 長さ:1,788mm

② サイドカバー 2個

※①②ともに両面テープ貼付済

取付図

※前カバーは現場に合わせてカットしてください。

レールW寸法(mm)	1789	1609	1415	1155
カバーカット推奨サイズ(mm)	1788 (カットなし)	1608	1414	1154

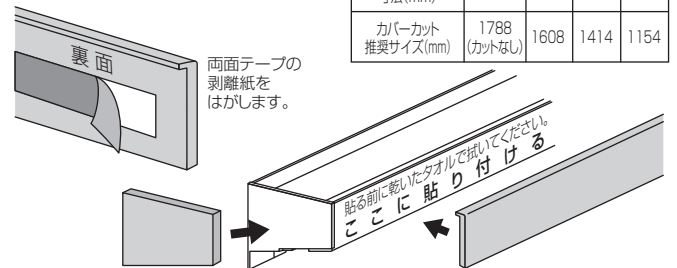

memo

memo

WOODONE