

〈 施工説明書 〉

木製エクステリア
木製門扉株式会社 ウッドワン 〒738-0023
広島県廿日市市下平良1-12-1

商品相談窓口

フリーダイヤル



0120-813-331

【受付時間】平日8:30~17:00 【休日】土日・祝日・GW・年末年始・夏期休暇

このたびはWOODONEの商品をご利用いただき、厚くお礼申し上げます。
施工前にはこの説明書をよくお読みいただき、安全に正しく施工されるようお願いいたします。
なお、お気付きの点、ご不明な点がございましたら、ご遠慮なく弊社までお問い合わせください。

安全上のご注意 安全に正しくお使いいただくために必ずお守りください



注意

施工に際して以下の注意が守られない場合、施工に従事される方の傷害並びに住まわれる方の傷害または財産上の損害が生じる恐れがあります。確実にお守りください。



必ずおこなう

・固定金具等でしっかりと固定してください。

傾いて製品が破損しやすくなったり、転倒してケガをする恐れがあります。

・扉開閉時に、扉が公道(道路面)等へ飛び出さない位置に設置してください。

事故やケガの原因となる恐れがあります。

・必ず木材保護塗料を使用して塗装を行ってください。

ニスやペンキによる塗装は絶対に避けてください。

(表面に形成する塗膜により木の呼吸が止められ、ひび割れの原因になります。)

また、塗装の際には、塗料に記載されている注意事項を厳守してください。塗装時には必ず換気を行ってください。

注意!

・軍手、安全靴等の保護用具を着用して施工してください。

ケガ防止になります。

・ささくれの有無を確認してください。

ささくれがある場合には、ヤスリやサンドペーパーで除去してください。

・切り粉を吸い込まないように注意してください。

部材を切断される時に特にお気を付けください。

・扉の開閉のチェックを行ってください。

施工完了時に不具合がないか確認してください。



施工上の注意

1. 本製品の組立ては設計/施工資料に従い、みだりに改造、変更はしないでください。
2. 基礎は指定の大きさで必ずアンカー棒を取付けコンクリートで固定してください。
3. 基礎施工に海砂を使用しますと、GL金具への腐食原因になりますので、使用を避けるか、十分に水洗いしたものを使用してください。
4. コンクリート(又はモルタル)には急結剤を絶対に使用しないでください。
5. ネジ、ボルト締め箇所は全て確実に締めた事を確認してください。

〈施工手順〉

1 商品の確認

商品の数量・サイズが正しいか確認してください。

2 丁番・GL金具の取付け

扉・門柱に丁番とGL金具を取付けます。

扉側

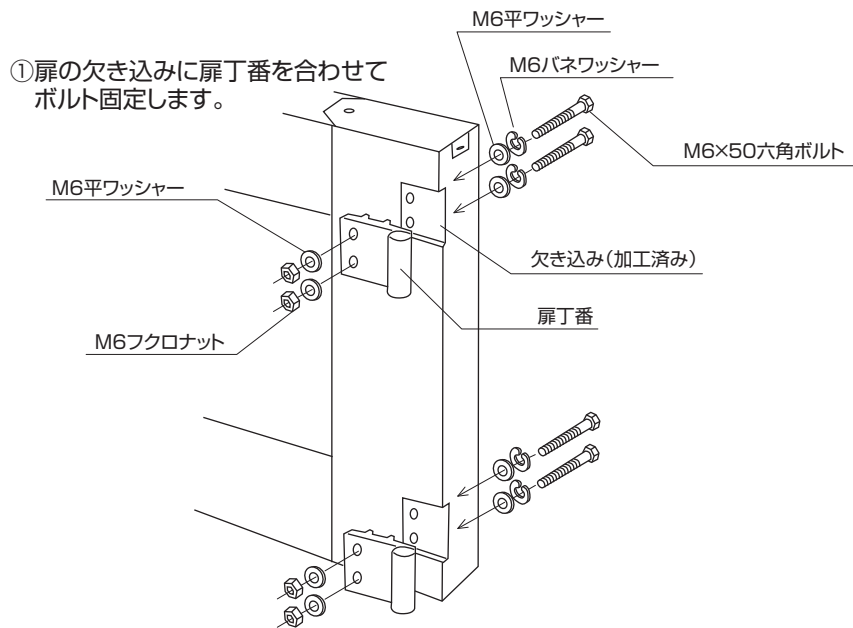

②丁番キャップの取付け

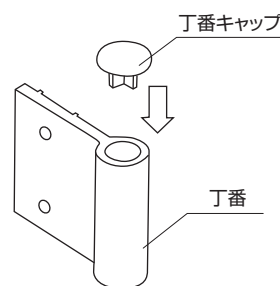

門柱側

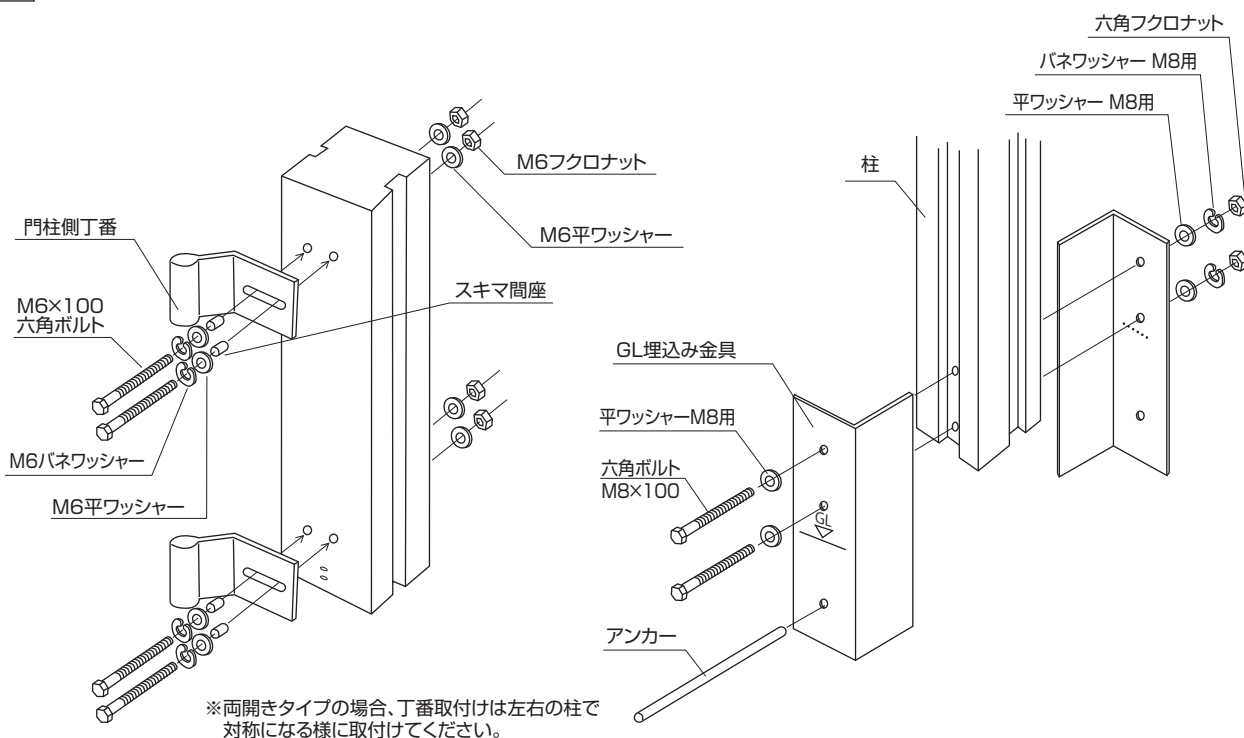

3 門柱をコンクリート（モルタル）固定

基礎穴を掘り、柱を仮固定して、コンクリート（モルタル）を充填してください。

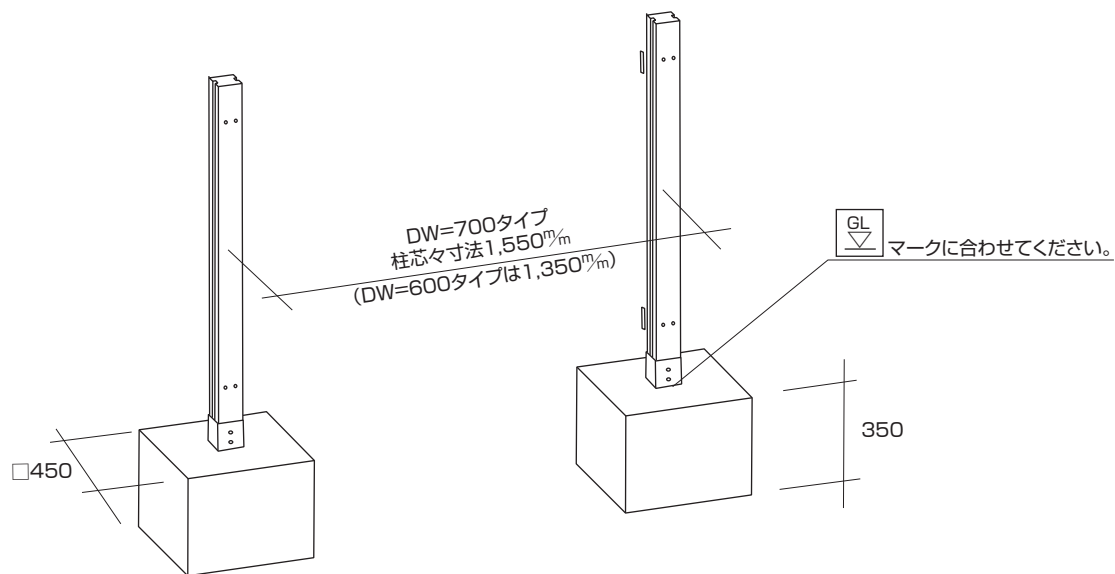

4 金物・柱キャップの取付け

門柱丁番に門扉丁番を合わせて吊り込み、金物の取付けを行います。

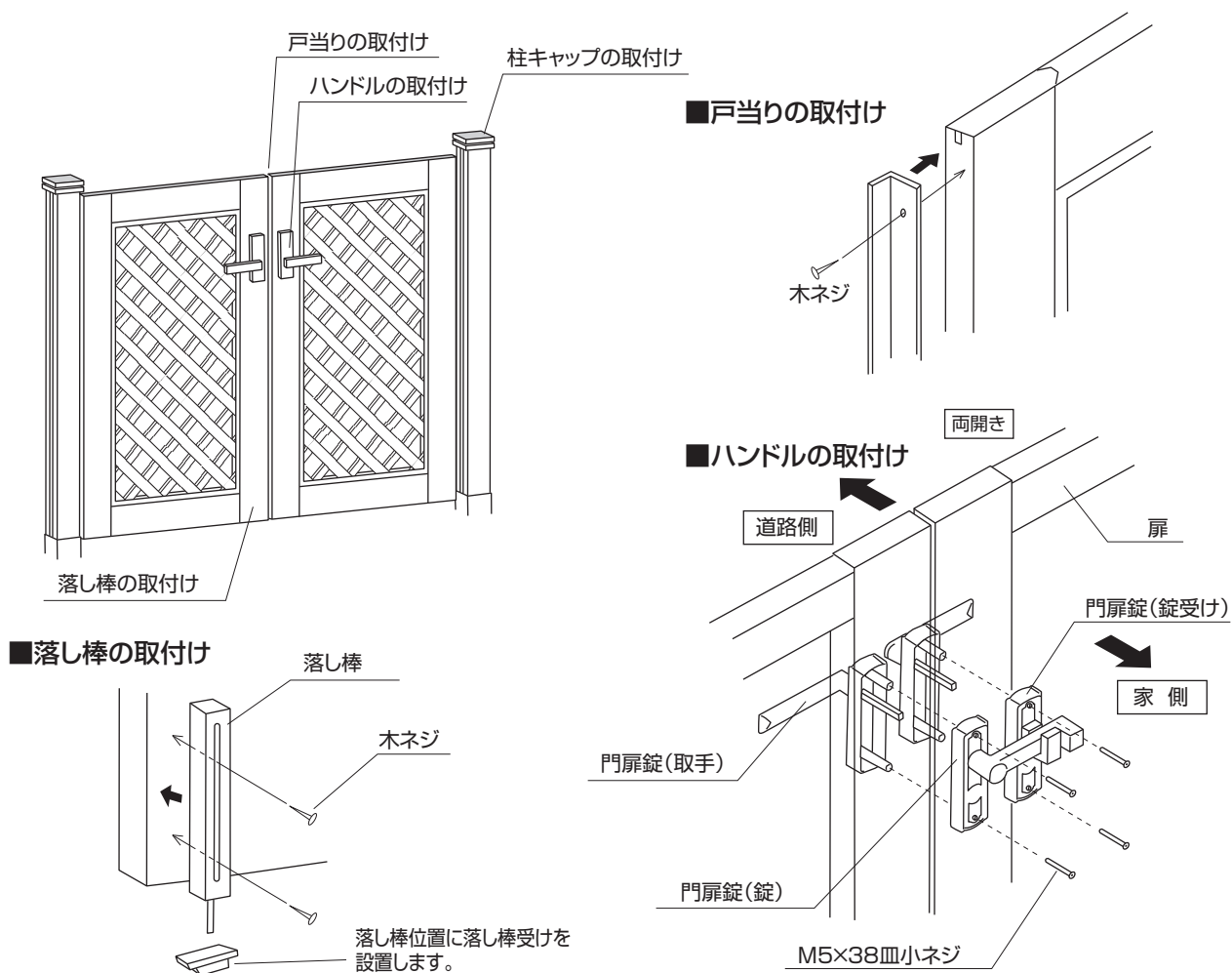

〈姿図〉

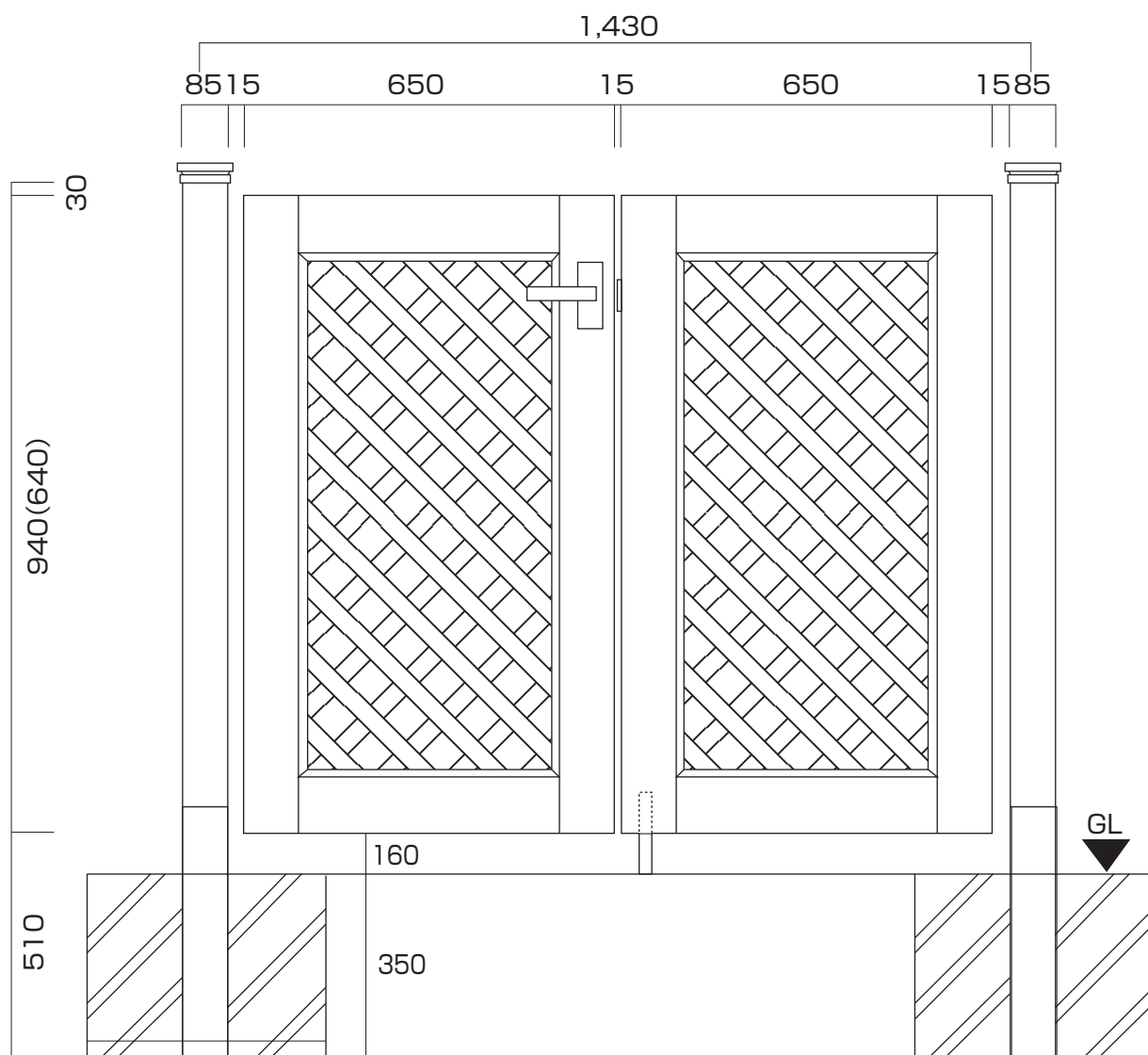

〈別売品〉

必要に応じて弊社別売品をご注文ください。

部材名	品番
木材保護塗料 0.7L	WEKT11-□
木材保護塗料 4.0L	WEKT12-□

〈施工終了後〉



使用説明書の手渡し

同梱の「使用説明書」を使用される方にお渡しください。使用される方が不在の際は、施主様に依頼するか製品に結び付ける等により必ず使用される方に届けられるようご配慮ねがいます。