

< 施工説明書 >

欄間ドア

株式会社 **ウッドワン** 〒738-0023 広島県廿日市市下平良1-12-1
商品相談窓口 フリーダイヤル ☎ **0120-813-331**

このたびはウッドワンの商品をご採用いただき、誠にありがとうございます。
施工前にこの施工説明書をよくお読みいただき、安全に正しく施工されるようお願い致します。

製品を安全に正しくお使いいただき、お客様や他の人々への危害・財産への損害を未然に防止するために、「安全上のご注意」をよくお読みください。いずれも安全に関する重要な内容ですので、必ずお守りいただき、内容をよく理解して正しくお使いください。

安全上のご注意 安全に正しくお使いいただくために必ずお守りください



注意

施工に際して以下の注意が守られない場合、施工に従事される方の傷害並びに住まわれる方の傷害または財産上の損害が生じるおそれがあります。確実にお守りください。



禁止

・屋内専用。

屋外や浴室に使用すると、湿気、雨漏れ、強い太陽光などにより腐れ、割れなどの劣化が進み、脱落の原因となり危険です。

・ビスはビス穴に取り付ける。

ビス穴加工以外の位置にビスを取り付けると、枠材に割れが発生し、扉の脱落の原因となり危険です。



必ずおこなう

・欄間ドア開閉部に障害物がないか確認する。

欄間ドア開閉部にエアコンなどの突起物があると、欄間ドアの開閉に支障をきたすおそれがあります。

・固定ビスは確実にとめる。

固定ビスを確実に必要数量とめないと、欄間ドアが落下し、けがをするおそれがあります。

施工終了後

◆ 養生

当て傷・擦り傷等がつかないように保護紙等でカバーして養生してください。粘着テープなどは直接商品に貼り付けないようにしてください。

◆ お手入れのしかた

枠材が汚れている場合は、水で薄めた中性洗剤を含ませた柔らかい布を堅くしぼってふき取り、乾いた布で仕上げてください。ベンジン・アルコール・シンナーなどの溶剤を使用すると変色・変質しますので、絶対に使用しないでください。

1. 施工手順

欄間ドアの取り付け

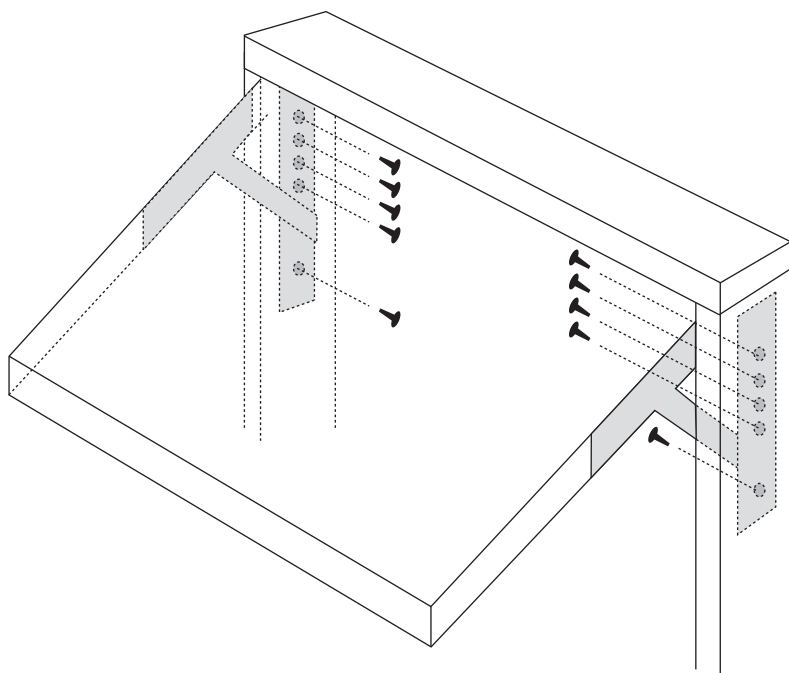

欄間付きドア専用枠には、欄間ドア取り付け用のビス下穴があいています。同梱のビスで確実にとめてください。

⚠ 注意



必ずおこなう

固定のビスどめは確実に行ってください。

確実にビスどめをしないと、欄間ドアの落下などの原因となり、ケガをするおそれがあります。

施工場所の注意

欄間ドアは3段階の角度で開閉することができます。開閉ドアの開閉範囲内に障害物があると、開閉に支障をきたすおそれがあります。施工場所にご注意ください。

